

Встраиваемый электрический духовой шкаф

РУКОВОДСТВО ПО ЭКСПЛУАТАЦИИ

MO72105X
MO72105GB

Предупреждение: перед использованием внимательно прочитайте это Руководство и сохраните его для дальнейшего использования. В тексте данного Руководства Вы найдете необходимую информацию по правильной эксплуатации и обслуживанию Вашего прибора. Компания Midea постоянно совершенствует свои изделия и поэтому оставляет за собой право вносить изменения, не влияющие на безопасность и функционирование прибора. Изображения в данном Руководстве носят схематический вид и могут отличаться от фактического вида изделия.

БЛАГОДАРСТВЕННОЕ ОБРАЩЕНИЕ

Благодарим вас за покупку техники Midea! Пожалуйста, перед использованием внимательно прочитайте это Руководство и сохраните его для дальнейшего использования. В тексте данного Руководства вы найдете необходимую информацию по правильной эксплуатации и обслуживанию вашего прибора. Соблюдение указанных мер предосторожности поможет сэкономить много вашего времени и средств в ходе эксплуатации бытовой техники.

СОДЕРЖАНИЕ

БЛАГОДАРСТВЕННОЕ ОБРАЩЕНИЕ	01
МЕРЫ БЕЗОПАСНОСТИ	02
ТЕХНИЧЕСКИЕ ХАРАКТЕРИСТИКИ	06
ОПИСАНИЕ ПРИБОРА	07
УСТАНОВКА	10
ПОРЯДОК РАБОТЫ	14
ОБСЛУЖИВАНИЕ И УХОД	18
УСТРАНЕНИЕ НЕИСПРАВНОСТЕЙ	19
ТОВАРНЫЕ ЗНАКИ, АВТОРСКИЕ ПРАВА И ПРАВОВЫЕ ПРЕДУПРЕЖДЕНИЯ	20
ПРАВИЛЬНАЯ УТИЛИЗАЦИЯ УТИЛИЗАЦИЯ И ПЕРЕРАБОТКА	21
УВЕДОМЛЕНИЕ О ЗАЩИТЕ ДАННЫХ	22
ТЕХНИЧЕСКАЯ ИНФОРМАЦИЯ	23

МЕРЫ БЕЗОПАСНОСТИ

Область применения

Следующие правила безопасности предназначены для предотвращения непредвиденных рисков или ущерба в связи с небезопасной или неправильной эксплуатацией прибора. После покупки проверьте упаковку и внешний вид прибора, чтобы убедиться в отсутствии повреждений. Если вы обнаружите повреждения, свяжитесь с магазином или представителем производителя. Обратите внимание, что для вашей безопасности запрещается самостоятельно вносить в прибор изменения или модификации. Использование прибора не по назначению представляет собой угрозу безопасности пользователя и аннулирует гарантийные обязательства производителя.

Предупреждающие знаки



Опасность

Данный символ указывает на опасность для жизни и здоровья из-за легковоспламеняющегося газа.



Осторожно - электричество

Данный символ указывает на то, что существует опасность для жизни и здоровья людей из-за поражения электрическим током.



Осторожно

Данный символ указывает на опасность со средним уровнем риска, который может привести к смерти или серьезной травме.



Внимание

Данный символ указывает на опасность с низкой степенью риска, который может привести к травме легкой или средней степени тяжести.



Обратите внимание

Данный символ указывает на важную информацию (например, материальный ущерб), не несущую рисков для здоровья.



Соблюдайте инструкции

Данный символ указывает на то, что действие должно быть совершено только квалифицированным специалистом в соответствии с техническими инструкциями.

Внимательно прочитайте данное руководство по эксплуатации, прежде чем использовать / эксплуатировать прибор и храните его непосредственно рядом с местом установки или прибором для дальнейшего обращения!

Важные меры безопасности

1. Данный прибор предназначен исключительно для бытового использования.
2. Не разбирайте, не ремонтируйте и не модифицируйте данный прибор.
3. Данное устройство не может использоваться детьми до 8 лет, лицами с ограниченными физическими, сенсорными или умственными способностями и с недостаточным опытом или знаниями, кроме случаев, если они находятся под присмотром лица, отвечающего за их безопасность, или получили соответствующие инструкции, позволяющие им безопасно эксплуатировать электроприбор и дающие им представление об опасности, связанной с его эксплуатацией. Не разрешайте детям играть с прибором.
4. Настоящий прибор предназначен для использования в бытовых и аналогичных условиях, таких, как:
 - кухни для сотрудников в магазинах, офисах и другие служебные помещения;
 - фермерские хозяйства;
 - гостиницы, мотели и другие типы жилья, связанные с проживанием постояльцев;
 - гостиницы с условиями проживания типа «кровать и завтрак».
5. Данный прибор должен быть установлен исключительно квалифицированным специалистом. Производитель не несет ответственности за любые повреждения или ущерб, возникшие в результате ненадлежащей или неправильной установки, а также из-за несоблюдения техники безопасности и правил пользования прибором, указанных в настоящем Руководстве.
6. Отключайте питание прибора перед техническим обслуживанием или чисткой.
7. Правильная работа прибора обусловлена своевременностью и регулярностью ухода и технического обслуживания.
8. Данный прибор не предназначен для управления внешним таймером или системой дистанционного управления.
9. **ВНИМАНИЕ!** Во время работы открытые части прибора могут нагреваться.
10. Во избежание ожогов не прикасайтесь к внутренним поверхностям и к нагревательным элементам прибора во время работы. Открывайте дверцу прибора с осторожностью. Из неё может вырваться горячий пар. Не позволяйте детям подходить близко.
11. При вынимании из рабочей камеры горячих принадлежностей или посуды используйте прихватки.

12. Не храните в духовом шкафу легковоспламеняющиеся предметы.
13. Запрещается готовить блюда, в которых используются напитки с высоким содержанием спирта. Пары спирта в рабочей камере могут вспыхнуть. Добавляйте в блюда только небольшое количество напитков с высоким содержанием спирта и открывайте дверцу с осторожностью.
14. При использовании пергаментной бумаги закрепляйте её в посуде перед установкой посуды в духовой шкаф на режим предварительного разогрева. Из-за струи воздуха, проникающей в прибор при открывании дверцы, пергаментная бумага может подняться, коснуться нагревательного элемента и вспыхнуть. Чтобы избежать этого, ставьте на бумагу кастрюлю или форму для выпекания. Используйте пергаментную бумагу нужного размера. Она не должна выступать за края посуды.
15. Запрещается наливать воду в горячую рабочую камеру. Это может привести к образованию горячего пара.
16. Для гигиены и из соображений безопасности устройство необходимо содержать в чистоте. Жировой налет и остатки пищи в камере прибора могут привести к пожару.
17. Если внутри прибора образовался дым, не открывайте дверцу. Отключите прибор от сети и дайте ему остыть.
18. Не накрывайте дно рабочей камеры фольгой любого вида или пергаментной бумагой. Не ставьте посуду на дно рабочей камеры, если установлена температура выше 50°C. Это приведёт к излишней аккумуляции тепла. Время выпекания или жарки будет нарушено, что приведёт к повреждению эмали.
19. Панели кухонного гарнитура рядом с духовым шкафом должны быть изготовлены из термостойкого материала. Убедитесь, что клей, которым склеены фанерные панели, может выдерживать температуру 120°C. Пластиковые панели или клей фанерных панелей могут не выдержать высокой температуры и начать плавиться и деформироваться. После того, как шкаф будет установлен, необходимо изолировать электрические части шкафа.
20. Рекомендуется снять заднюю панель установочного шкафа для обеспечения нормальной циркуляции воздуха вокруг духового шкафа. Зазор с задней стороны прибора должен быть не менее 45 мм.

Меры электробезопасности

21. Убедитесь в соответствии параметров электросети характеристикам прибора.
22. Не прикасайтесь к устройству влажными частями тела, это может привести к удару электрическим током.

23. Не повреждайте шнур питания или вилку. Не используйте прибор, если шнур питания или вилка повреждены. Во избежание опасных ситуаций поврежденный шнур питания устройства подлежит замене производителем, его представителем по сервисному техническому обслуживанию или иным специалистом соответствующей квалификации.
24. Не допускайте защемления соединительных проводов электроприборов горячей дверцей прибора. Изоляция кабеля может расплавиться.
25. Не используйте удлинители или незаземленные адаптеры.
26. Запрещается устанавливать прибор без заземления.
27. Устанавливайте прибор так, чтобы доступ к выключателю был свободным.
28. При неквалифицированном ремонте прибор может стать источником опасности.
29. Ремонт и техническое обслуживание прибора должны производиться только квалифицированным специалистом.
30. Если прибор неисправен, отключите его от сети. Вызовите специалиста сервисной службы.

Прочие указания по безопасности

31. Прежде чем начинать чистить прибор, убедитесь, что он выключен и отключен от сети, дайте ему остыть.
32. Не используйте агрессивные моющие средства для чистки. Очищайте прибор исключительно при помощи неагрессивных моющих средств.
33. Не используйте шлифующие моющие средства и металлические скребки для очистки стекла духовки, это может поцарапать поверхности и нанести непоправимый ущерб стеклу. Не используйте парогенератор для чистки прибора.
34. Все крепления должны быть привинчены на местах так, чтобы их невозможно было вытащить без специальных инструментов.
35. Не держите влажные продукты в закрытой рабочей камере в течение длительного времени. Это может привести к повреждению эмали.
36. Не оставляйте прибор остывать с открытой дверцей. Даже если дверца прибора будет просто приоткрыта, со временем это может привести к повреждению фасадов соседней мебели от горячего воздуха.
37. Следите за чистотой уплотнителя дверцы. При сильном загрязнении уплотнителя дверцы духового шкафа дверца перестаёт нормально закрываться. Это может привести к повреждению соседних мебельных фасадов.
38. Не садитесь и не становитесь на открытую дверцу духового шкафа. Не ставьте посуду и принадлежности на дверцу духового шкафа.
39. Не передвигайте прибор за ручку дверцы. Ручка дверцы не рассчитана на вес прибора и может сломаться. Используйте встроенные в корпус ручки.

ТЕХНИЧЕСКИЕ ХАРАКТЕРИСТИКИ

МОДЕЛЬ	МО72105X МО72105GB
Электропитание	220-240 В- 50 Гц - 60 Гц
Объем камеры	70 л
Номинальная потребляемая мощность	2707 Вт
Габаритные размеры	595*575*595 мм
Размеры ниши для встраивания	560*570*590 мм

ОПИСАНИЕ ПРИБОРА

Внешний вид

При извлечении продуктов надевайте теплоизолирующие перчатки во избежание ожогов! В момент открытия дверцы печи обратите внимание на пар. Открывайте дверцу под небольшим углом, чтобы избежать попадания пара на лицо.

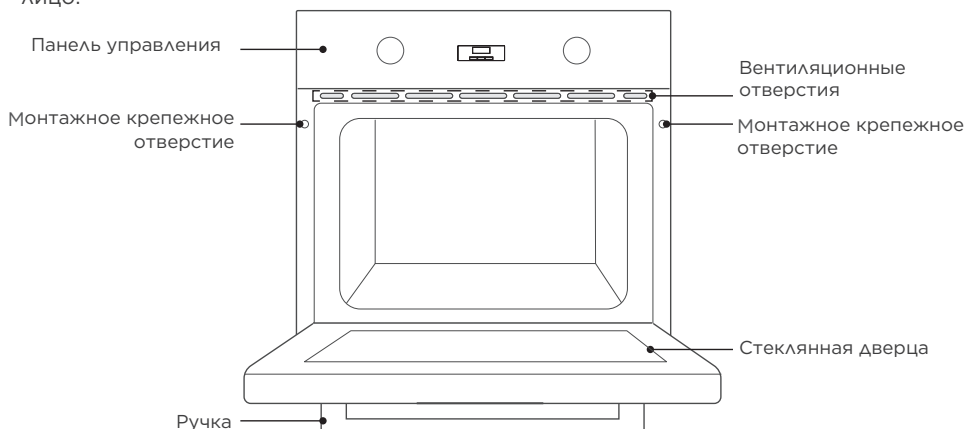

Аксессуары

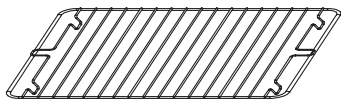

Приготовление продуктов на гриле или размещение жаропрочных емкостей для приготовления пищи

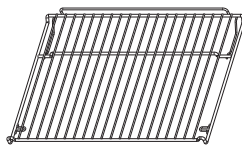

Приготовление продуктов на гриле или размещение жаропрочных емкостей для приготовления пищи

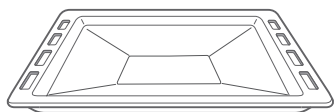

Используется для приготовления больших порций еды или для сбора крошек и жира

Использование аксессуаров (только для некоторых моделей)

Для нормальной работы печи решетку для гриля и противень для гриля следует устанавливать только между первым и пятым уровнями. При использовании вместе, поместите противень для гриля под решетку для гриля.

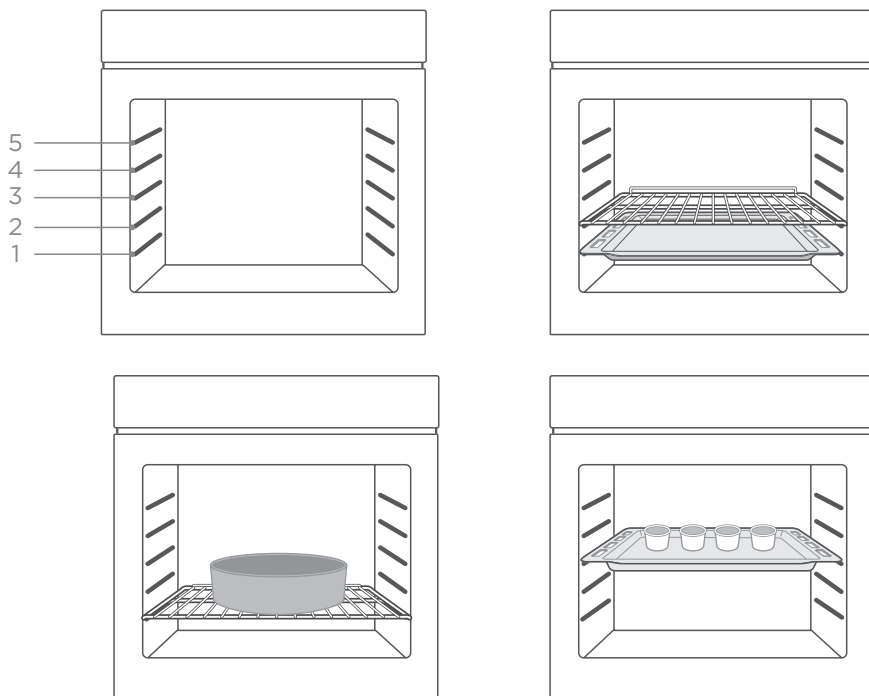

ОБРАТИТЕ ВНИМАНИЕ

Ставя посуду на дно камеры, НЕ ИСПОЛЬЗУЙТЕ режимы с работой нижнего нагревательного элемента, чтобы предотвратить скопление тепла внизу. (только для определенных моделей)

Панель управления



K1: Переключатель режимов работы.

K2: Регулятор температуры.

Кнопки установки времени: для настройки времени и таймера приготовления.

Функция	Описание функции
 Освещение камеры	Освещение: Позволяет пользователю наблюдать за ходом готовки, не открывая дверцу. Освещение в камере работает во время любого режима приготовления.
 Размораживание	Циркуляция воздуха комнатной температуры обеспечивает быстрое размораживание замороженных продуктов (без использования нагревателя).
 Двойной гриль с вентилятором	Излучающий нагревательный элемент и верхний нагревательный элемент работают вместе с вентилятором.
 Двойной гриль	Излучающий нагревательный элемент и верхний нагревательный элемент работают вместе.
 Гриль	Внутренний нагревательный элемент гриля периодически включается и выключается для поддержания заданной температуры. Может использоваться для приготовления небольшого количества продуктов на гриле.
 Верхний и нижний нагрев с вентилятором	Комбинация вентилятора, верхнего и нижнего нагревательных элементов обеспечивает более равномерное проникновение тепла и подрумянивание, в основном для приготовления мяса.
 Верхний и нижний нагрев	Верхний и нижний нагревательные элементы работают вместе, обеспечивая конвекционное приготовление.
 Нижний нагрев	Нагрев обеспечивается нагревательным элементом в нижней части печи. В основном используется для поддержания тепла и подрумянивания блюд.
 Конвекция	В режиме конвекции вентилятор включается автоматически, обеспечивая равномерный нагрев для однослойной или многослойной выпечки. Этот режим особенно подходит для выпечки продуктов, требующих равномерного подрумянивания.

УСТАНОВКА ИЗДЕЛИЯ

Если есть какие-либо расхождения между иллюстрацией и конкретным изделием, учитывайте особенности конкретного изделия.

Схема установки (вертикальный шкаф)

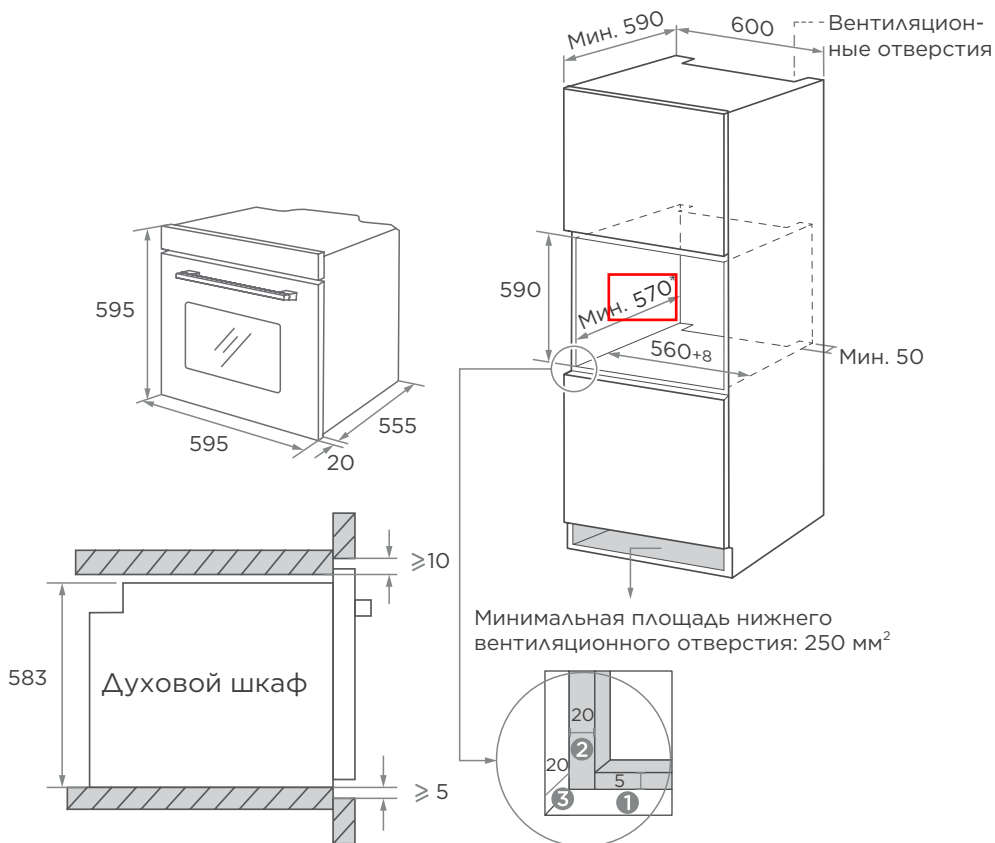

- 1 Оставьте зазор 5 мм сверху и снизу от дверной панели.
- 2 Оставьте зазор 20 мм слева и справа от дверной панели.
- 3 Оставьте запас 20 мм на толщину дверной панели.

1. Толщина стенок шкафа: 20 мм.
2. Если розетка установлена на задней стороне прибора, глубина проема шкафа должна быть увеличена с минимальных 590 мм до 620 мм.
3. Размеры на рисунках указаны в мм.

Схема установки (горизонтальный шкаф)

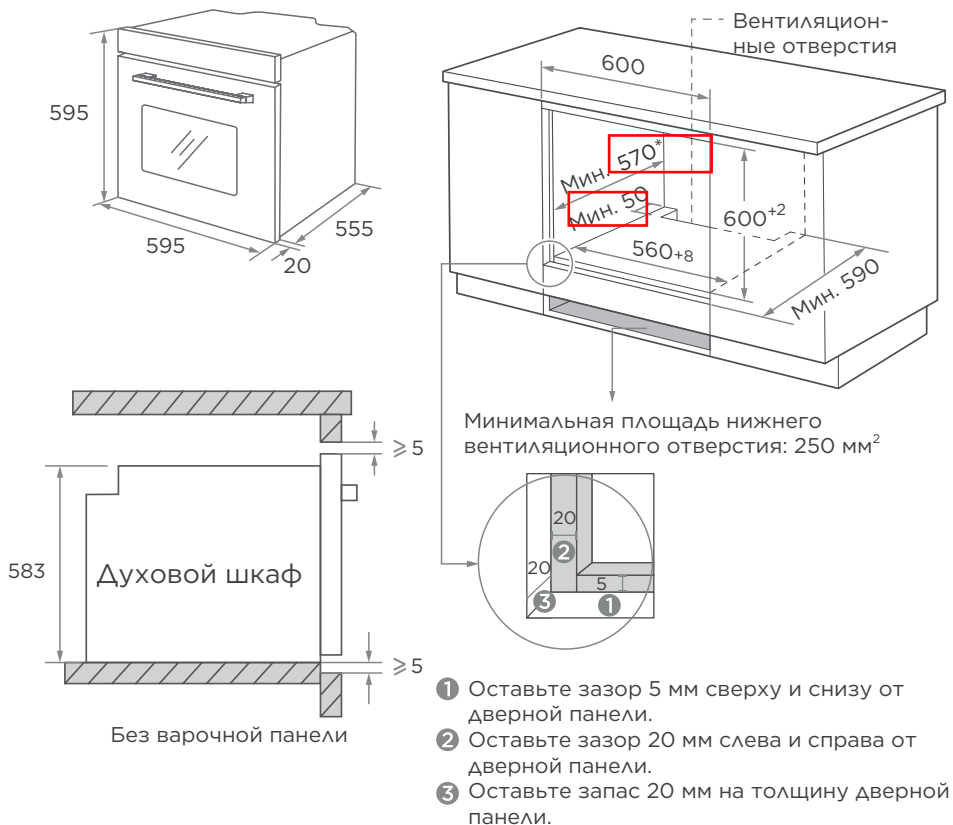

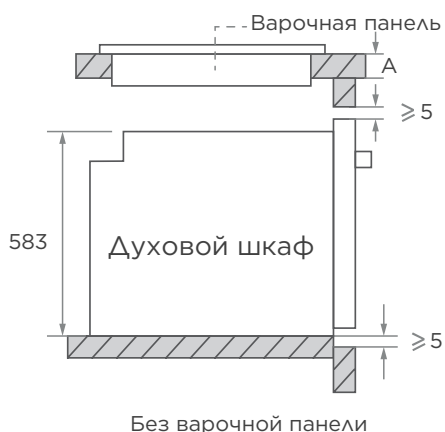

Если прибор устанавливается под варочной панелью, минимальная толщина столешницы А указана ниже:

Тип варочной панели	столешница А
Индукционная варочная панель	37 мм
Индукционная варочная панель (полноразмерная)	47 мм
Газовая варочная панель	30 мм
Электрическая варочная панель	27 мм

1. Толщина стенок шкафа: 20 мм.
2. Если розетка установлена на задней стороне прибора, глубина проема шкафа должна быть увеличена с минимальных 590 мм до 620 мм.
3. Размеры на рисунках указаны в мм.

Важные инструкции по установке

! Обязательные требования

1. Безопасная работа данного прибора может быть гарантирована только в том случае, если он был установлен на профессиональном уровне в соответствии с данной инструкцией по установке. Установщик несет ответственность за любой ущерб, возникший в результате неправильной установки.
2. Весь процесс установки требует участия двух профессиональных монтажников. Во время установки надевайте сухие защитные перчатки, чтобы избежать царапин или поражения электрическим током.
3. Установленные блоки должны быть выдерживать температуру до 90°C, а прилегающие к блокам поверхности — до 70°C.
4. Используйте розетку с номинальным током 16 А.

⊘ Запрещенные действия

1. Не устанавливайте прибор за декоративной дверью или за дверью кухонного гарнитура, так как это может привести к перегреву оборудования.
2. После распаковки проверьте прибор на наличие повреждений. Не подключайте прибор, если он был поврежден при транспортировке.
3. Не закрывайте вентиляционные отверстия прибора и зазоры между шкафом и прибором.
4. Будьте предельно осторожны при перемещении или установке прибора, так как он очень тяжелый. Не поднимайте прибор за ручку дверцы.
5. Если шнур питания или вилка повреждены, немедленно прекратите использование прибора во избежание возгорания, поражения электрическим током и/или травматизма.

Важные замечания

1. Будьте очень осторожны при перемещении или установке прибора, чтобы не повредить оборудование или элементы кухни.
2. Перед запуском прибора удалите все упаковочные материалы и принадлежности из камеры.
3. Розетка должна быть доступна для пользователя (например, рядом со шкафом) для легкого отключения питания.
4. После завершения установки убедитесь, что вилка питания вставлена в розетку надлежащим образом.
5. Требования к полной глубине установочного шкафа см. в разделе "Схема установки". Зазор между нижней панелью шкафа и задней панелью (или стеной) должен быть не менее 50 мм.

Порядок установки

1. Изготовьте установочный шкаф в соответствии со схемой установки.
2. Перед установкой убедитесь в наличии соответствующей розетки с заземлением, а также проверьте, соответствуют ли размеры шкафа требованиям установки.
3. Разместите прибор в установочном шкафу и подключите электропитание.
4. Чтобы найти монтажные отверстия, откройте дверцу прибора и посмотрите на боковую панель прибора (положение показано выше).
5. Прикрепите прибор к шкафу, используя две резиновые заглушки А и винты В, входящие в комплект поставки прибора.

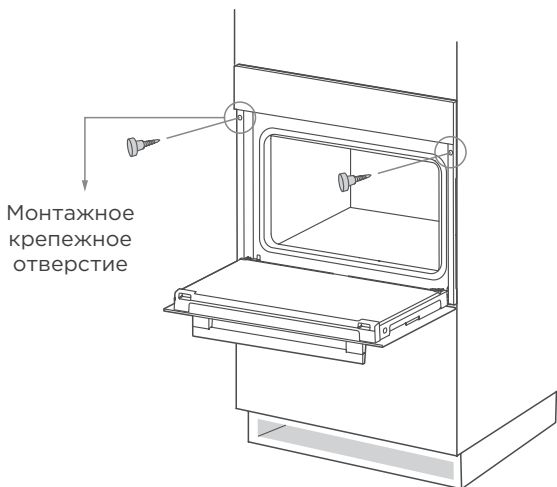

ПОРЯДОК РАБОТЫ

Перед первым использованием

1. Эксплуатация духового шкафа должна осуществляться только после ее правильной установки.
2. Во избежание повреждений удалите все транспортировочные защитные материалы и убедитесь, что прибор освобожден от остатков упаковочных материалов и принадлежностей (таких как пенопласт, картон, противень для гриля, решетка для гриля и т. д.).
3. Очистите камеру прибора и принадлежности мыльным раствором и мягкой тканью.
4. Откройте кухонные окна и заслонку вытяжки для поддержания высокой вентиляции.
5. Не впускайте детей и домашних животных на кухню и закрывайте двери в соседние помещения.
6. После подключения питания выберите режим работы, а затем установите время и температуру, указанные в таблице ниже, чтобы удалить запахи в рабочей камере.
7. После первого использования откройте дверцу под небольшим углом и дождитесь полного охлаждения.

Функция	Температура	Время
 Верхний и нижний нагрев	250°C	0,5-1 час

Установка текущего времени

При первом подключении печи к электросети необходимо установить часы. После подключения к сети электропитания используйте кнопки "+" и "-", чтобы установить текущее время, которое будет автоматически подтверждено через 7 сек. Часы начнут работать, а прибор перейдет в режим ожидания.

ПРИМЕЧАНИЕ

- Часы работают в 24-часовом формате.
- Чтобы быстро установить время, нажмите и удерживайте кнопку "+" или "-".

Начало работы

1. Вращайте переключатель K1 для выбора режима работы.
2. Вращайте регулятор ручки K2 для регулировки температуры.
3. Настройте специальные функции при необходимости.
4. По окончании приготовления поверните все ручки в положение "●".



Настройка режима

В режиме ожидания нажимайте кнопку "⌚", чтобы поочередно выбрать следующие режимы: Текущее время* → кухонный таймер → таймер продолжительности → таймер окончания → настройка часов → настройка звукового сигнала → текущее время* (*: по умолчанию).

Работа без таймера (ручной режим)

1. В режиме ожидания нажмите кнопку "⌚" и удерживайте ее 3 сек., чтобы перейти в ручной режим. При этом на экране должны появиться символы «Map».
2. В ручном режиме нажмите кнопку "⌚" и удерживайте ее 3 сек., чтобы вернуться в режим ожидания.

● ПРИМЕЧАНИЕ

- Находясь в ручном режиме, вы можете настроить кухонный таймер, таймер длительности, таймер окончания приготовления, отложенный старт, часы и блокировку от детей. После установки времени приготовления пищи, времени окончания приготовления пищи и времени резервирования запустите прибор с заданными параметрами.
- Когда дверца открыта, нажмите кнопку "⌚" и удерживайте ее 3 сек., чтобы установить ручной режим. После этого появится сообщение Door (Дверца), а прибор вернется в режим ожидания после закрытия дверцы.
- В ручном режиме откройте дверцу, чтобы остановить приготовление пищи. На экране дисплея появится сообщение Door (Дверца). Затем вы можете вернуться в состояние приготовления пищи, закрыв дверцу.
- Когда на дисплее отображается сообщение Door (Дверца), кнопки панели не работают.

Кухонный таймер

1. В режиме ожидания нажмите кнопку "⌚", чтобы выбрать режим таймера. После этого начнет мигать значок "⏰", а на дисплее отобразятся символы «0.00».
2. Чтобы установить время таймера, используйте кнопки "+" и "-".
3. По завершению настройки подождите 7 сек., после чего начнется обратный отсчет.

● ПРИМЕЧАНИЕ

- После окончания обратного отсчета вы услышите звуковой сигнал. Чтобы вернуться в режим часов, просто нажмите любую кнопку.

- Если в течение 7 мин. после обратного отсчета не будет никаких операций, прибор больше не будет подавать звуковые сигналы.
- Чтобы изменить время таймера, используйте кнопки "+" или "-", когда интерфейс таймера включен. Чтобы перейти непосредственно к настройке времени приготовления пищи, нажмите кнопку "L", когда интерфейс таймера включен.
- Во время работы кухонного таймера можно запускать ручной режим, режим времени приготовления пищи и функцию отложенного старта.

Таймер продолжительности работы (Dur)

Если в режиме dur установлено время 1 час, приготовление заканчивается через 1 час.

1. В режиме ожидания нажмите кнопку "L", чтобы выбрать режим настройки продолжительности приготовления пищи. После этого начнет мигать значок "→|"", а на дисплее отобразятся символы «0.00».
2. Установите длительность работы при помощи кнопок "+" и "-". На дисплее появятся символы Auto и значок "⏏".
3. Если в течение 7 сек. после завершения настройки не будут выполнены никакие действия, прибор вернется в режим отображения текущего времени. Символы "h:min", "Auto" и значок "⏏" отображаются всегда.

ПРИМЕЧАНИЕ



- После обратного отсчета нажмите любую кнопку, чтобы отменить звуковой сигнал, а затем нажмите кнопку "L", чтобы вернуться в режим отображения текущего времени. После этого появятся символы «h:min».
- Символы «Auto» и значок "⏏" указывают на то, что духовой шкаф работает.
- Во время приготовления пищи вы можете нажать кнопку "L", чтобы просмотреть и/или изменить продолжительность приготовления.
- Когда дверца открыта и установлено время приготовления пищи, отображается сообщение Door (Дверца). Значок "→|" исчезнет через 7 сек., а после закрытия дверцы прибор возвращается в режим ожидания.
- Чтобы остановить приготовление пищи до истечения заданного времени приготовления, откройте дверцу. После этого появится сообщение Door (Дверца). После закрытия дверцы духовой шкаф снова вернется в режим приготовления.

Таймер окончания приготовления

Если текущее время 12:00, а время окончания установлено на 13: 00, приготовление закончится в 13: 00.



1. В режиме ожидания нажмите кнопку "L", чтобы выбрать режим настройки времени окончания. После этого начнет мигать значок "→|"", а на дисплее отобразится текущее время.
2. Чтобы установить время окончания приготовления пищи, используйте кнопки "+" и "-". При этом появятся символы Auto и значок "⏏".
3. Если в течение 7 сек. после завершения настройки не будут выполнены никакие действия, прибор вернется в состояние часов. Значок "⏏" исчезнет, а символы h:min, Auto и "→|" будут отображаться всегда.

ПРИМЕЧАНИЕ



- После обратного отсчета нажмите любую кнопку, чтобы отменить звуковой сигнал, а затем нажмите кнопку "", чтобы вернуться в режим часов. После этого появятся символы «h:min».
- Символы "Auto" и значок "" указывают на то, что духовой шкаф работает.
- Во время приготовления пищи вы можете нажать кнопку "", чтобы просмотреть и/или изменить время приготовления.
- Когда дверца открыта и установлено время приготовления пищи, отображается сообщение Door (Дверца). Значок "→|" исчезнет через 7 сек., а после закрытия дверцы прибор возвращается в режим ожидания.
- Чтобы остановить приготовление пищи до истечения заданного времени окончания, откройте дверцу. После этого появится сообщение Door (Дверца). После закрытия дверцы духовой шкафа снова вернется в режим приготовления.

Функция отложенного старта

Позволяет начать и закончить приготовление в указанное время.

1. В режиме ожидания нажимайте кнопку "", чтобы выбрать режим "⏸️".
2. Установите время приготовления при помощи кнопок "+" и "-".
3. Нажимайте кнопку "", чтобы выбрать режим "→|".
4. Установите время окончания, при помощи кнопок "+" и "-".

ПРИМЕЧАНИЕ

- Если сначала установлена продолжительность приготовления пищи, а затем — время окончания, время окончания может быть только увеличено, но не уменьшено. Если сначала установлено время окончания приготовления пищи, а затем — продолжительность работы, продолжительность работы может быть только уменьшена, но не увеличена.
- После приготовления пищи нажмите любую кнопку, чтобы отменить звуковой сигнал, а затем нажмите кнопку "", чтобы вернуться в режим отображения текущего времени.
- Перед началом работы вы можете нажать кнопку "", чтобы просмотреть и/или изменить продолжительность приготовления и время окончания приготовления.
- Перед началом работы откройте дверцу, когда не отображается сообщение Door (Дверца). После начала приготовления пищи откройте дверцу. После этого появится сообщение Door (Дверца), а приготовление будет приостановлено. Если дверца останется открытой, приготовление пищи закончится сразу после истечения заданного времени окончания.
- Если после начала приготовления пищи время приготовления было изменено, функция предварительного нагрева отменяется, а печь работает в соответствии с измененным временем. Изменение времени окончания снова активирует функцию отложенного старта.
- Время начала работы духового шкафа равно времени окончания приготовления минус ее продолжительность.

Функция защитной блокировки

Чтобы активировать/деактивировать режим блокировки от детей, нажмите кнопку "+" и удерживайте ее 5 сек.

ЧИСТКА И ОБСЛУЖИВАНИЕ

Ради обеспечения надежности и приятного внешнего вида прибор следует держать в чистоте. Современная конструкция прибора позволяет свести обслуживание к минимуму. Детали прибора, соприкасающиеся с пищевыми продуктами, следует регулярно очищать.

- Перед выполнением технического обслуживания и очистки питание следует отключить.
- Установите все элементы управления в положение OFF (ВЫКЛ).
- Подождите, пока внутренняя поверхность камеры не остынет до теплого состояния — в теплом состоянии очистку производить проще.
- Используйте для очистки поверхности прибора влажную ткань, мягкую щетку или губку с мелкими ячейками, а затем протрите насухо. В случае сильного загрязнения используйте горячую воду с чистящим средством без абразивных свойств.
- Не используйте чистящие средства с абразивными свойствами или металлические скребки для очистки стекла дверцы духового шкафа. Они могут поцарапать поверхность или повредить стекло.
- Никогда не оставляйте вещества с кислотными свойствами (лимонный сок, уксусу) на деталях из нержавеющей стали.
- Не используйте устройства мойки под давлением для чистки прибора. Противень и решетку для запекания можно мыть с помощью мягкого моющего средства.

Замена лампочки

Процесс замены выглядит следующим образом:

1. Выньтевилку из розетки или выключите автомат.
2. Отвинтите стеклянный плафон лампочки, поворачивая ее против часовой стрелки (она может сидеть туго) и замените лампочку другой лампочкой того же типа.
3. Завинтите стеклянный плафон лампочки на место.

ПРИМЕЧАНИЕ

Используйте только галогеновые лампы мощностью 25 Вт / 230 В, T300°C.

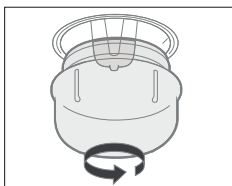

УСТРАНЕНИЕ НЕИСПРАВНОСТЕЙ

Ниже в таблице приведен перечень простейших неисправностей, которые Вы можете устранить самостоятельно.

Если неисправность устранить не удастся, обратитесь к специалистам ремонтного предприятия.

Проблема	Возможная причина	Решение
Устройство не включается	• Прибор не включен в сеть	• Включите прибор в сеть
	• Нет напряжения в сети	• Убедитесь в наличии напряжения или включите выключатель сети
	• Дверца не закрыта	• Закройте дверцу прибора
Нет освещения	• Лампа неисправна	• Замените лампу или обратитесь в сервисную службу
Наблюдается дым или резкий запах	• Начало использования	• Это нормальное явление
Пища не приготовлена надлежащим образом	• Слишком низкая температура	• Используйте более высокую температуру
	• Слишком большой объем продуктов	• Готовьте продукты меньшими порциями или увеличьте время приготовления.
Пища подгорает или прогревается неравномерно	• Установлена слишком высокая температура или слишком длительное время нагрева	• Отрегулируйте температуру или время приготовления
	• Пища находится слишком близко к нагревательным элементам	• Измените уровни размещения аксессуаров
Вентилятор не прекращает работу после выключения нагрева	• Вентилятор специально продолжает работу еще некоторое время для рассеивания тепла	• Это нормальное явление

ТОВАРНЫЕ ЗНАКИ, АВТОРСКИЕ ПРАВА И ПРАВОВЫЕ ПРЕДУПРЕЖДЕНИЯ

Логотип , торговые марки, дизайн, фирменный стиль и все их версии являются ценными активами Midea Group и/или ее дочерних компаний («Midea»), в отношении которых Midea владеет товарными знаками, авторскими правами и другими правами на интеллектуальную собственность, а также всей деловой репутацией, полученной в результате использования любой части товарного знака Midea. Использование товарного знака Midea в коммерческих целях без предварительного письменного согласия Midea может представлять собой нарушение прав на товарный знак или недобросовестную конкуренцию в нарушение законодательства соответствующих стран.

Это руководство создано компанией Midea, и Midea сохраняет за собой все авторские права. Никакое юридическое или физическое лицо не может использовать, дублировать, изменять, распространять полностью или частично это руководство, объединять или продавать его с другими продуктами без предварительного письменного согласия Midea.

Все описанные в данном руководстве параметры и функции прибора были актуальны на момент печати данного руководства. Тем не менее, в связи с постоянными улучшениями функционала и дизайна, фактический продукт может иметь отличия от описанных в руководстве.

УТИЛИЗАЦИЯ И ПЕРЕРАБОТКА

Важные инструкции по защите окружающей среды

Соблюдение директивы WEEE и утилизация отходов:

Данный продукт соответствует директиве ЕС WEEE (2012/19/EU). На данный прибор нанесен классификационный знак для отработанного электрического и электронного оборудования (WEEE). Данный символ указывает на то, что данный прибор не должен утилизироваться вместе с другими

бытовыми отходами по истечении срока его службы.

Использованное устройство должно быть возвращено в официальный пункт сбора для утилизации электрических и электронных устройств. Чтобы найти такие системы сбора, пожалуйста, свяжитесь с местными властями или розничным продавцом, где был приобретен продукт. Каждое домашнее хозяйство играет важную роль в восстановлении и вторичной переработке старых электроприборов. Надлежащая утилизация использованного прибора помогает предотвратить потенциальные негативные последствия для окружающей среды и здоровья человека.



Соответствие директиве RoHS

Приобретенный вами продукт соответствует директиве ЕС RoHS (2011/65/EU). Он не содержит вредных и запрещенных материалов, указанных в Директиве.

Информация об упаковке

Упаковочные материалы продукта изготовлены из материалов, пригодных для вторичной переработки, в соответствии с нашими национальными экологическими нормами. Не выбрасывайте упаковочные материалы вместе с бытовыми или другими отходами. Отнесите их в пункты сбора упаковочного материала, назначенные местными властями.

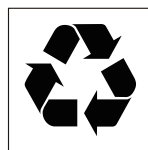

УВЕДОМЛЕНИЕ О ЗАЩИТЕ ДАННЫХ

Для предоставления согласованных с клиентом услуг мы соглашаемся без ограничений соблюдать все положения применимого законодательства о защите данных, в соответствии с согласованными странами, в пределах которых будут предоставляться услуги клиенту, а также, где применимо, в соответствии с Общим регламентом ЕС по защите данных (GDPR).

Как правило, наша обработка данных предназначена для выполнения наших обязательств по контракту с вами и по соображениям безопасности продукта, для защиты ваших прав в связи с вопросами гарантии и регистрации продукта. В некоторых случаях, но только при условии обеспечения надлежащей защиты данных, персональные данные могут передаваться получателям, находящимся за пределами Европейской экономической зоны.

Дополнительная информация предоставляется по запросу. Вы можете связаться с нашим специалистом по защите данных по адресу **MideaDPO@midea.com**. Чтобы воспользоваться своими правами, такими как право возражать против обработки ваших персональных данных в целях прямого маркетинга, пожалуйста, свяжитесь с нами по адресу **MideaDPO@midea.com**. Чтобы найти дополнительную информацию, пожалуйста, следуйте информации по QR-коду.

ТЕХНИЧЕСКАЯ ИНФОРМАЦИЯ

- Срок службы прибора составляет 10 лет со дня продажи через розничную торговую сеть.
В течение этого времени изготовитель обеспечивает потребителю возможность использования товара по назначению, а также выпуск и поставку запасных частей в торговые и ремонтные предприятия. В случае отсутствия штампа магазина срок службы исчисляется со дня изготовления.
- Условия хранения – по группе 1(Λ) по ГОСТ 15150. Приборы должны храниться в упакованном виде в сухих, проветриваемых помещениях при температуре воздуха от 5 °С до 40 °С и относительной влажности воздуха до 80 % (для 25 °С).
- Гарантийные обязательства на прибор изложены в гарантийном талоне. Ремонт у лиц, не имеющих специального разрешения, запрещен!
- Все технические усовершенствования будут учтены в новой версии руководства по эксплуатации, которое Вы сможете найти на нашем сайте **midea.com**. Внешний вид изделия и цвет могут быть изменены производителем без предварительного уведомления.

Сведения о соответствии стандартам:

Данный продукт сертифицирован на соответствие техническим регламентам:
ТР ТС 004/2011 "О безопасности низковольтного оборудования"
ТР ТС 020/2011 "Электромагнитная совместимость технических средств"
ТР ТС 037/2016 "Об ограничении применения опасных веществ в изделиях электротехники и радиоэлектроники"

Изготовитель: Гуандун Мидеа Китчен Апплиансес Мэнуфекчуриг Ко., Лтд.
Адрес: №6, Йонгань Роад, Бейцзяо, Шунде, Фошань, пров. Гуандун, Китай

Сделано в Китае

Импортер в РФ: ООО «Ориент Хоусхолд Апплиансес»
127015, РФ, г. Москва, ул. Новодмитровская, д.2, корп. 1
Информационно-справочная служба: 8 (800) 777-00-88
midea.com/ru



Дату изготовления изделия Вы можете определить по серийному номеру, указанному на изделии и в гарантийном талоне в формате XXX-XXXXXXXX-ГМДД-XXXXXXXX, где Г - год (его последняя цифра), М - месяц (1-9, А, В, С), ДД - дата, X - другие символы номера. Пример: 340-79662901-0В17-1320026, дата производства: 17 ноября 2020 г.



make yourself at home



www.midea.com

© Midea 2024 all rights reserved